

**Ersatzteilliste
Spare part list
Liste des pièces de rechange**

Programat P100

6511.1

Deutsch - Englisch - Französisch



==== **IVOCCLAR** ===

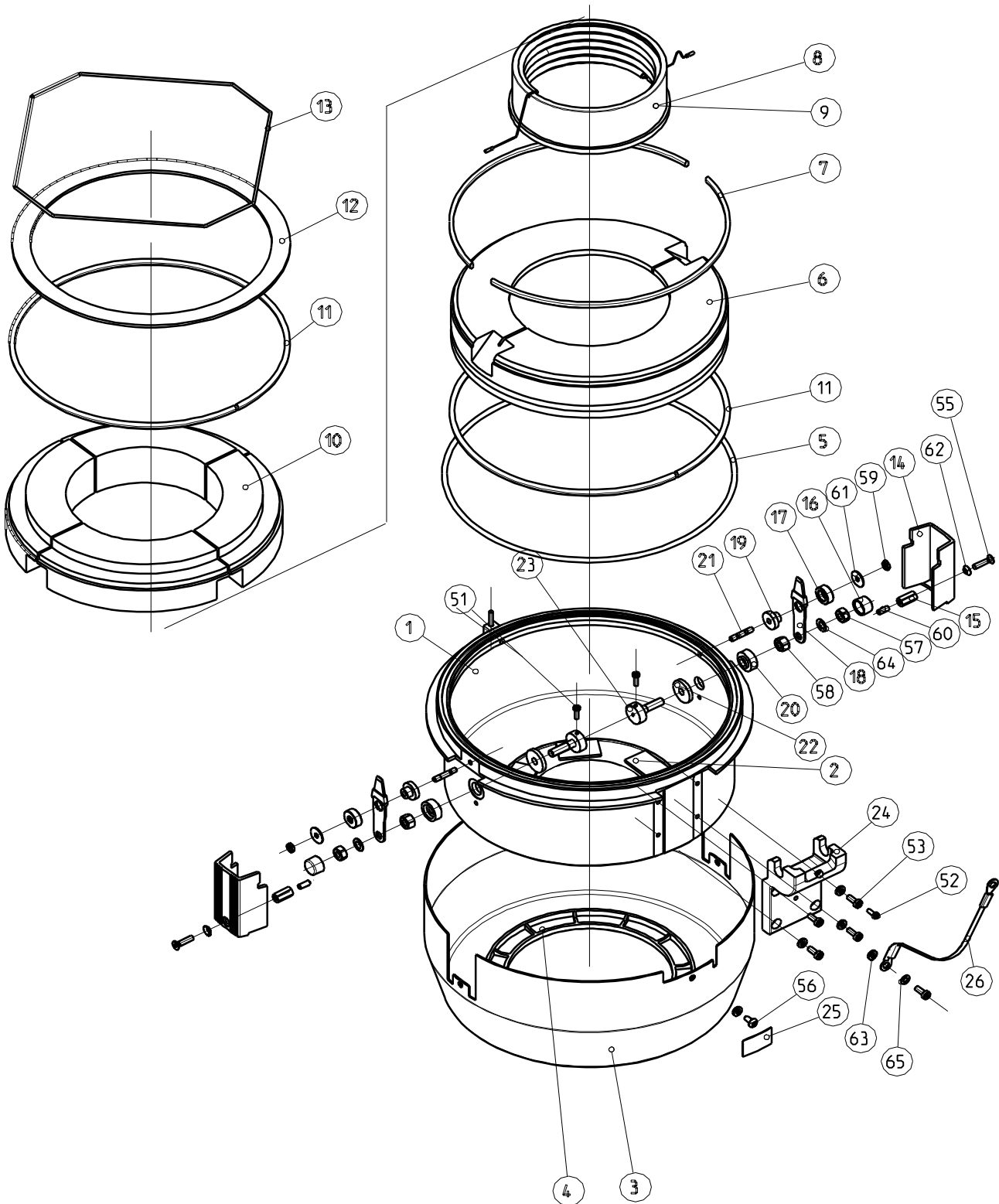

PROGRAMAT

Typ
type P100
type

Ofenkopf
furnace head
moufle-couvercle

6511.1.1

Pos.	Bestell.-Nr. part no. no. d'ident.	Gegenstand	Description	Désignation
1	556 397	Ofenhaube mit Klötzchen P100	P100 dome with block	cloche avec bloc P100
2	151 010	Isolierstück	insulating piece	pièce isolante
3	556 398	Kopfabdeckung P100	P100 covering hood	carter P100
4	151 130	Einlage	insert	rondelle
5	151 039	O-Ring ø 214x4	O-ring ø 214x4	joint torique ø 214x4
6	151 041	Steinfutter Oberteil	roof stone	pierre réfractaire, partie supérieure
7	151 042	Glasschnur ø 5x310	glass cord ø 5x310	cordon fibre de verre ø 5x310
8	543 857	Heizmuffel 200-240V	heating muffle 200-240V	moufle 200-240V
9	543 856	Heizmuffel 110-120V	heating muffle 110-120V	moufle 110-120V
10	151 049	Steinfutter Mittelteil	stone lining segments	pierre réfractaire, partie centrale
11	151 050	Glasschnur ø 5x655	glass cord ø 5x655	cordon fibre de verre ø 5x655
12	151 051	Isolerring	insulating ring	anneau d'isolation
13	151 052	Sprengring	spring clip	cir-clips
14	151 109	Schutzkappe	protection cap	protection
15	151 126	Distanzmutter M4	distance nut	entretoise M4
16	151 129	Isolierkappe	insulating cap	protecteur d'isolation
17	151 033	Gegenbuchse ø 15x5,5	counter bushing ø 15x5.5	logette ø 15x5,5
18	151 034	Messerkontakt kpl.	knife contact cpl	contact à couteau, compl.
19	151 035	Durchführungsbuchse ø 15x8	bushing for convey ø 15x8	douille ø 15x8
20	151 026	Durchführungsbuchse ø 17x8	bushing for convey ø 17x8	douille ø 17x8
21	151 127	Gewindebolzen	threaded bolt	boulon fileté
22	151 036	Muffelanschlussdichtung	muffle connection seal	joint de raccord du moufle
23	151 037	Klemmschraube	terminal screw	vis de raccordement
24	556 396	Steckkonsole P100	P100 mounting lug	console d'adaptation
25	556 435	Typenschild neutral	name plate neutral	plaque d'identification
26	543 429	Erdungsband	grounding band	tresse de terre
51	---	Zylinderschraube M3x10	cheese head screw M3x10	vis à tête cylindrique M3x10
52	---	Ofenkopf Sicherungsschraube M3x8	furnace head screw M3x8	vis de sécurité moufle-couvercle M3x8
53	---	Linsenschraube m. Kreuzschl. M4x8	oval head screw w/cross recess M4x8	vis lentille cruciforme M4x8
55	---	Senkschraube m. Kreuzschl. M4x16	countersunk screw w/cross recess M4x16	vis à tête conique cruciforme M4x16
56	---	Torx Schraube M4x8	torx screw M4x8	vis Torx M4x8
57	---	Sechskantmutter M6	hexagonal nut M6	écrou à 6 pans M6
58	151 027	Mutter M6	nut M6	écrou M6
59	---	Sechskantmutter M4x0,5D	hexagonal nut M4x0.5D	écrou à 6 pans M4x0,5D
60	---	Gewindestift M4x10	threaded pin M4x10	tige filetée M4x10
61	---	Scheibe ø 4	disk ø 4	rondelle ø 4
62	---	Fächerscheibe M4 m. Senkkopf	lock washer M4 w/ countersunk screw	rondelle éventail M4 à tête conique
63	---	Fächerscheibe M4	lock washer M4	rondelle éventail M4
64	---	Federscheibe M6	spring washer M6	rondelle éventail M6
65	---	Federscheibe M4	spring washer M4	rondelle M4
Hinweis: Note: Indication:				
PROGRAMAT	Typ type P100 type	Ofenkopf furnace head moufle-couvercle	6511.1.2	

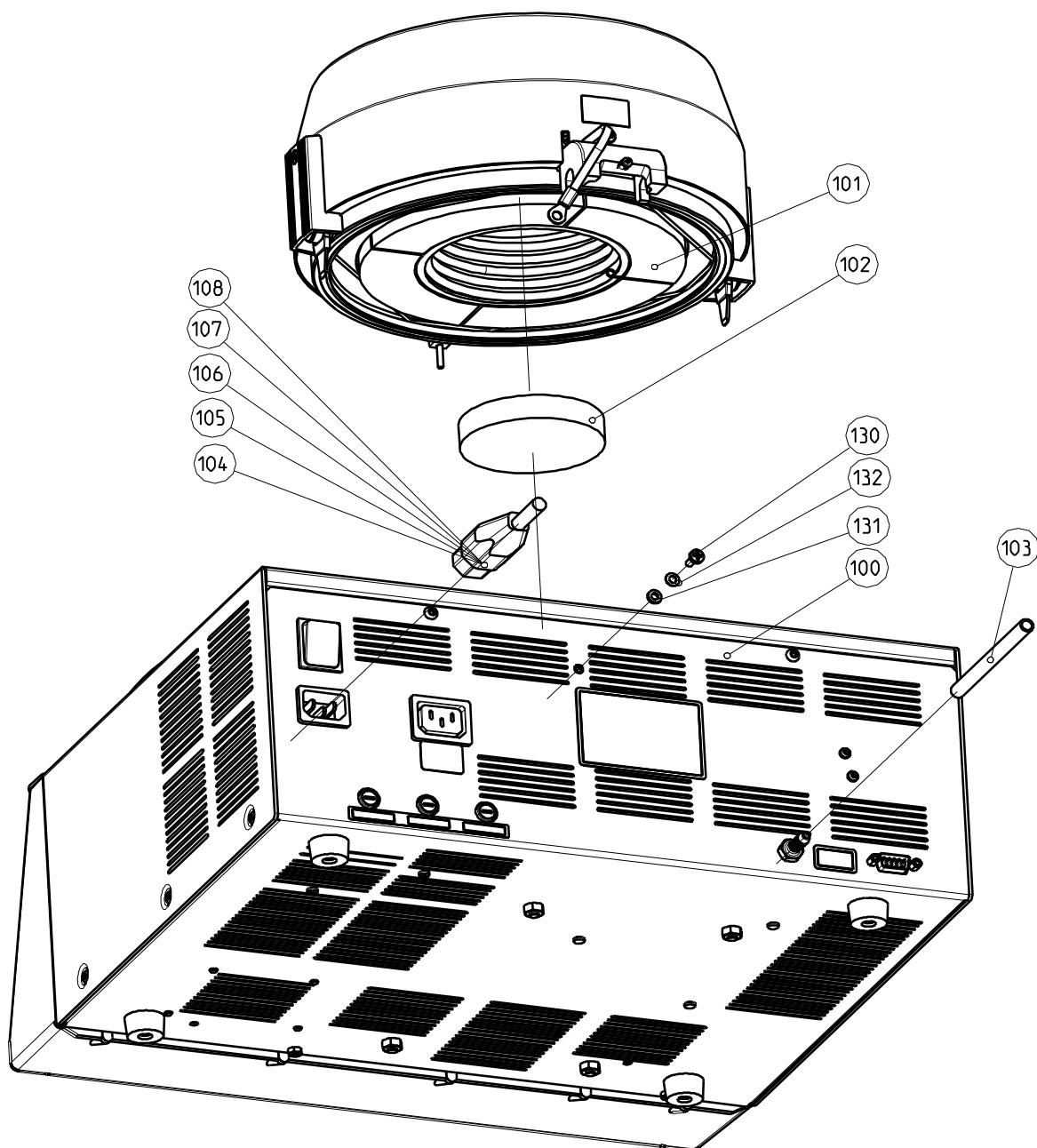

PROGRAMAT

Typ
type P100
type

6511.1.3

Pos.	Bestell.-Nr. part no. no. d'ident.	Gegenstand	Description	Désignation
100	---	Ofenunterteil	furnace base	base du four
101	---	Ofenkopf P100	P100 furnace head	moufle-couvercle P100
102	150 187	Brenntisch	firing plate	table de cuisson
103	150 020	Vacuumschlauch	vacuum hose	tuyau de vide
104	104 560	Netzkabel CH	mains cable CH	câble secteur CH
105	104 559	Netzkabel SCHUKO	mains cable SCHUKO	câble secteur SCHUKO
106	104 570	Netzkabel GB	mains cable GB	câble secteur GB
107	151 561	Netzkabel USA	mains cable USA	câble secteur USA
108	104 571	Netzkabel AUS	mains cable AUS	câble secteur AUS
130	---	Linsenschraube M4x10	oval head screw M4x10	vis lentille M4x10
131	---	Fächerscheibe M4	lock washer M4	rondelle éventail M4
132	---	Federscheibe M4	spring washer M4	rondelle ressort M4
	556 401	Styroporverpackung unten P100	styrofoam package P100 base	emballage polystyrène bas P100
	556 400	Styroporverpackung oben P100	styrofoam package P100 upper part	emballage polystyrène haut P100
	556 399	Faltkarton	collapsible box	emballage carton
	556 407	Kleinteile Ofenkopf P100	small parts P100 furnace head	petit appareillage, moufle-couvercle P100
	556 406	Kleinteile Unterteil P100	small parts P100 furnace base	petit appareillage, base P100
	556 405	Kleinteile Steuerung P100	small parts P100 control unit	petit appareillage de module de commande P100
	543 527	Parameter Aufklebeschild deutsch	parameter sticker, German	auto-collant paramètre allemand
	543 528	Parameter Aufklebeschild englisch	parameter sticker, English	auto-collant paramètre anglais
	543 530	Parameter Aufklebeschild französisch	parameter sticker, French	auto-collant paramètre français
	543 531	Parameter Aufklebeschild italienisch	parameter sticker, Italian	auto-collant paramètre italien
	543 532	Parameter Aufklebeschild spanisch	parameter sticker, Spanish	auto-collant paramètre espagnol
	556 430	Bedienungsanleitung deutsch	operating instructions, German	mode d'emploi allemand
	556 431	Bedienungsanleitung englisch	operating instructions, English	mode d'emploi anglais
	556 433	Bedienungsanleitung französisch	operating instructions, French	mode d'emploi français
	556 432	Bedienungsanleitung italienisch	operating instructions, Italian	mode d'emploi italien
	556 434	Bedienungsanleitung spanisch	operating instructions, Spanish	mode d'emploi espagnol
Hinweis:				
Note:				
Indication:				
PROGRAMAT	Typ type P100 type			6511.1.4

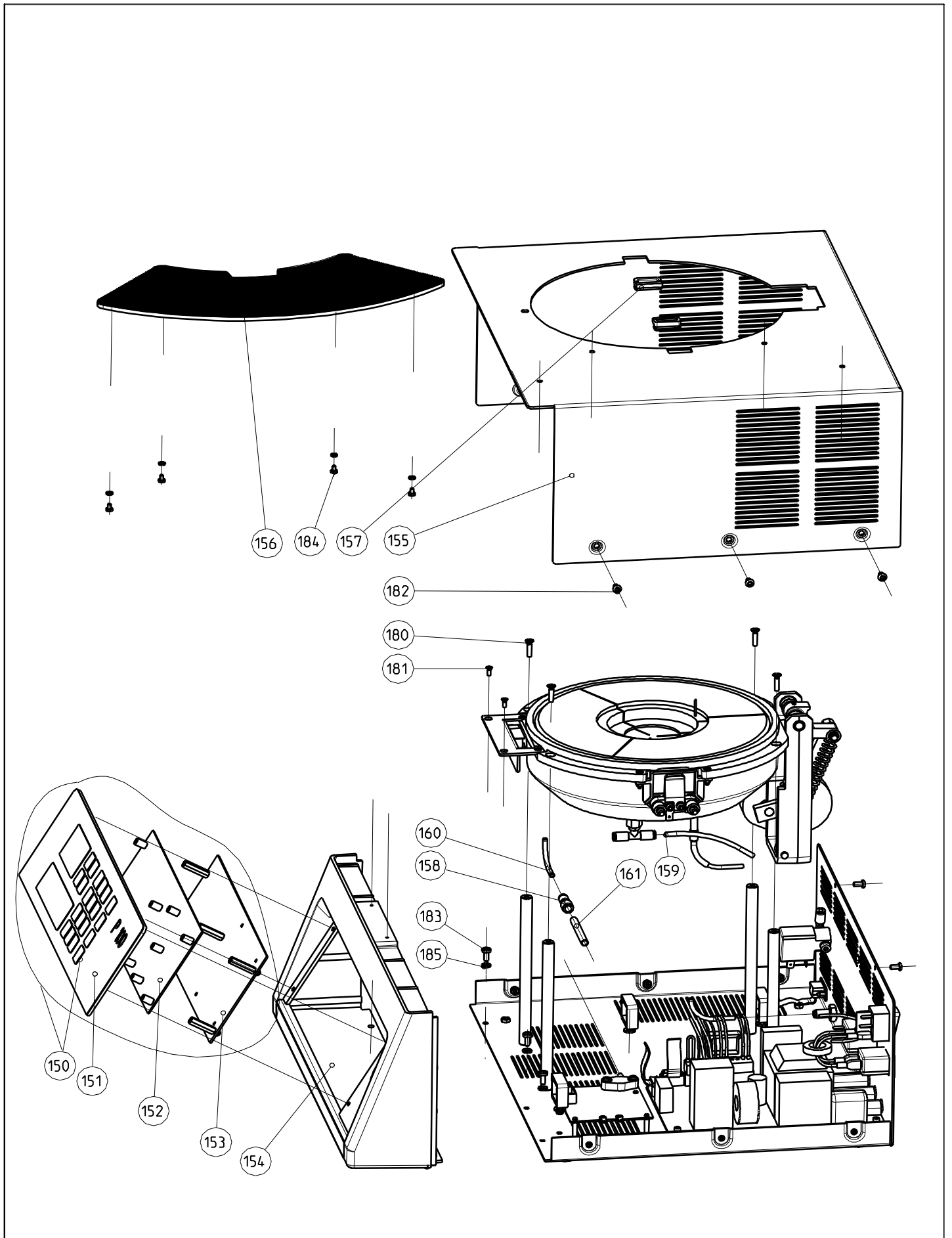

<p>PROGRAMAT</p>	<p>Typ type P100 type</p>	<p>Ofenunterteil furnace base base du four</p>	<p>6511.1.5</p>
-------------------------	-----------------------------------	--	-----------------

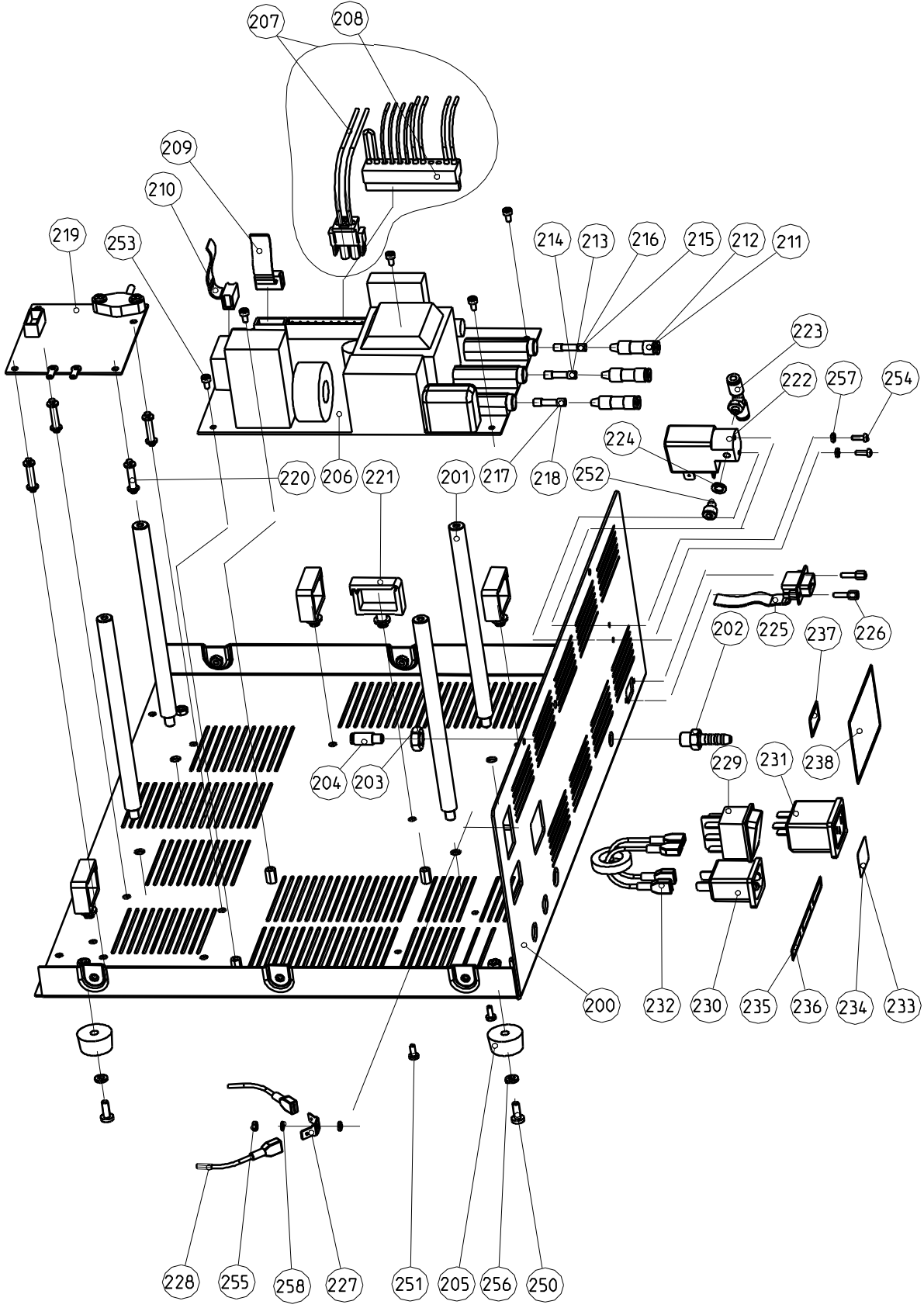

PROGRAMAT

Typ
type P100
type

Boden kpl.
base cpl.
socle complet

6511.1.7

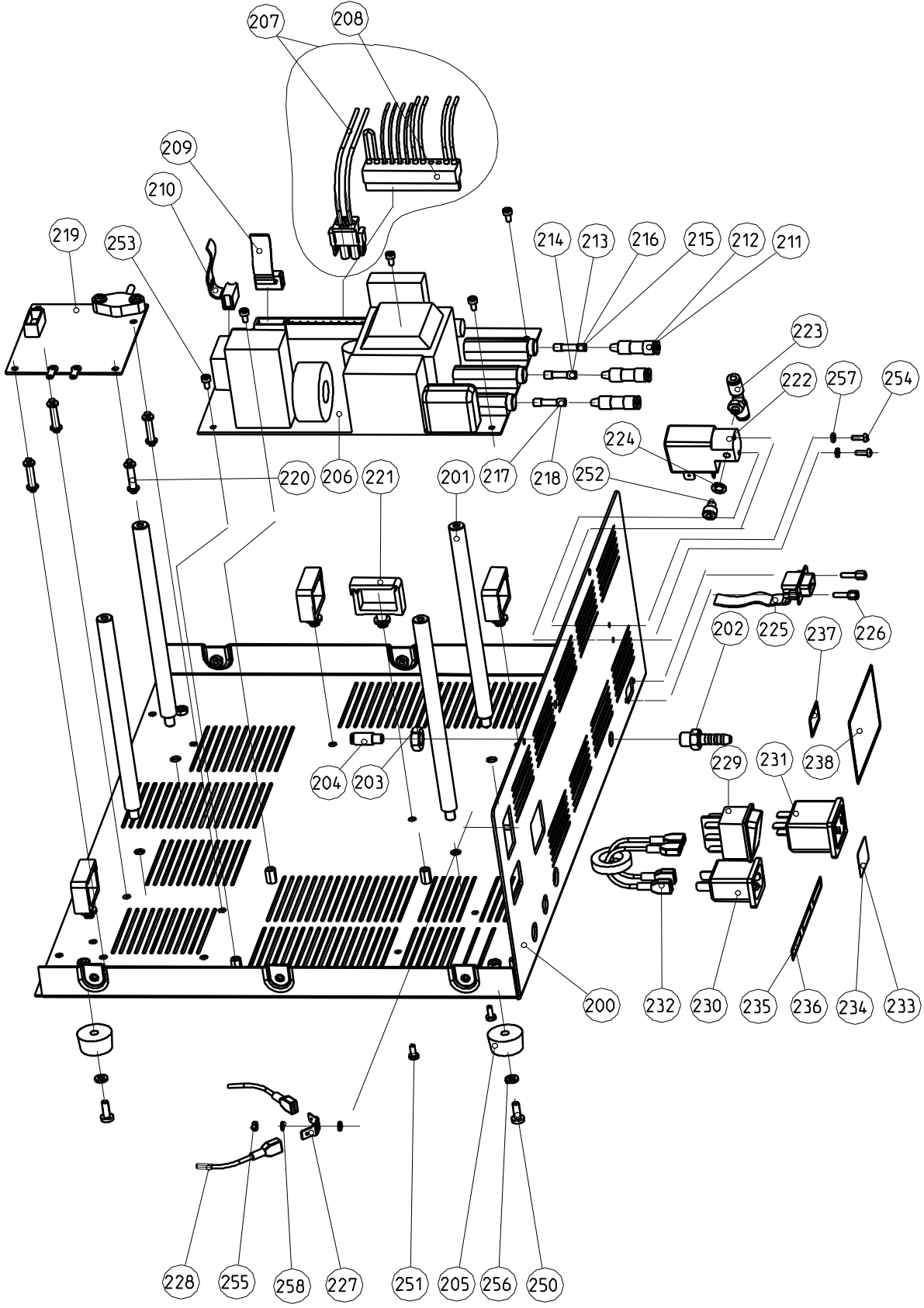

PROGRAMAT

Typ
type P100
type

Boden kpl.
Base cpl.
socle complet

6511.1.9

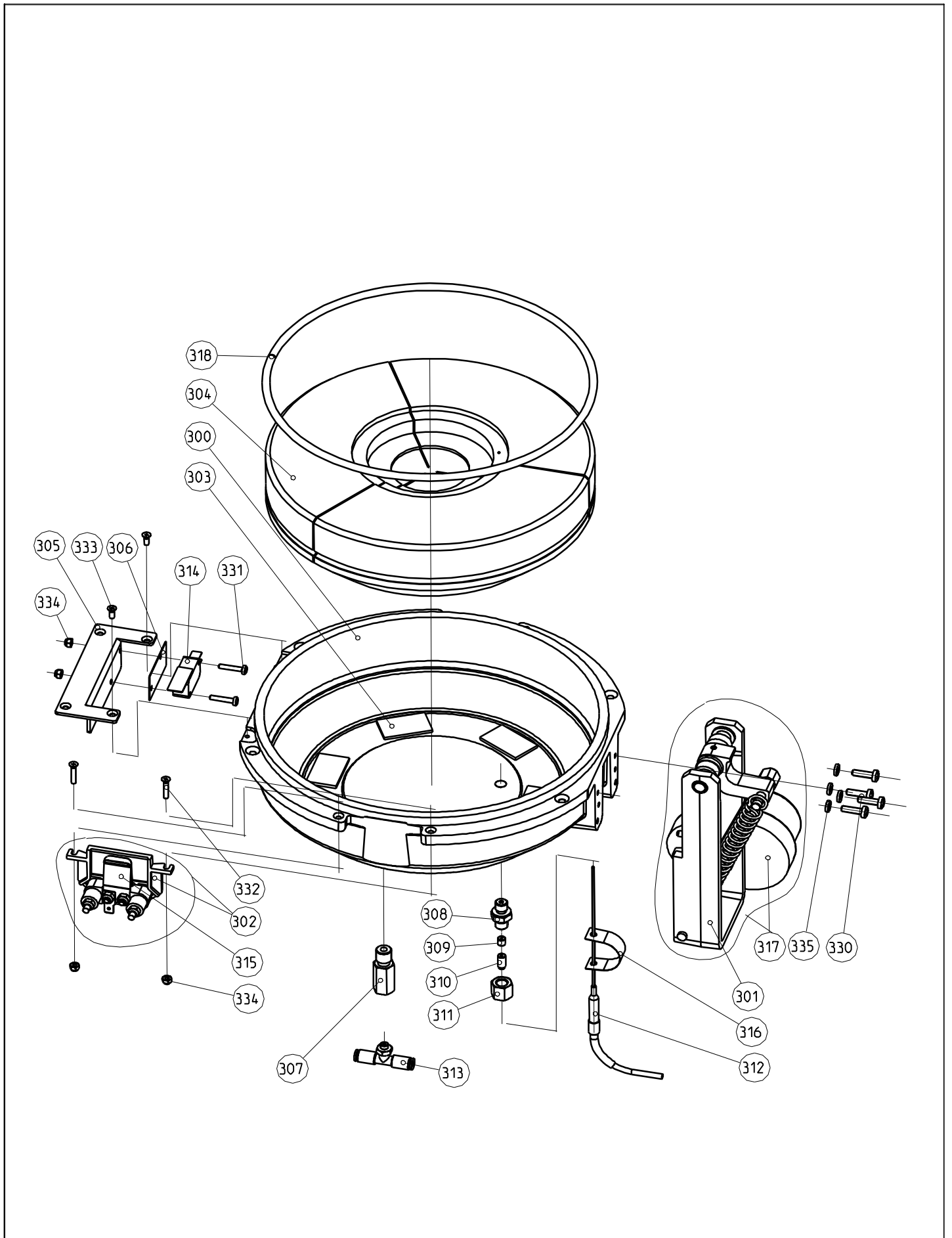

<p>PROGRAMAT</p>	<p>Typ type P100 type</p>	<p>Topf unten pot base cuvette, partie inférieure</p>	<p>6511.1.11</p>
-------------------------	-----------------------------------	---	-------------------------

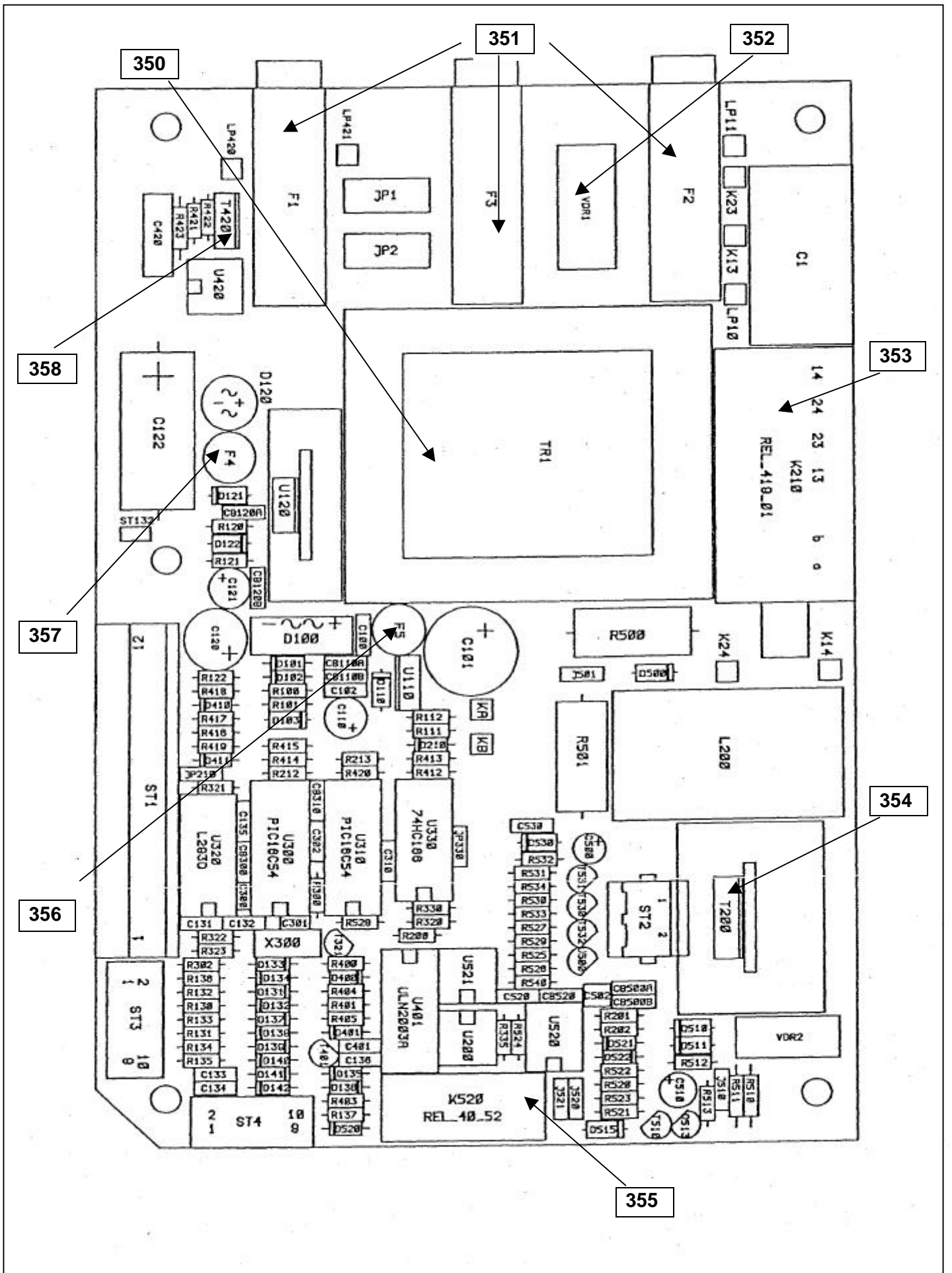

PROGRAMAT

Typ
type P100
type

Versorgungsprint
power supply board
circuit imprimé de l'unité d'alimentation

6511.1.13

